

Características de vazão dos filtros de linha de retorno RTF40

As características que seguem aplicam-se a óleos minerais com uma densidade de 0,85 kg/dm³ e uma viscosidade cinemática de 30 mm²/s. Foram determinadas conforme a norma ISO 3968. As especificações de filtro multipass foram obtidas conforme a norma ISO 16889. Para maiores detalhes, favor contatar a STAUFF.

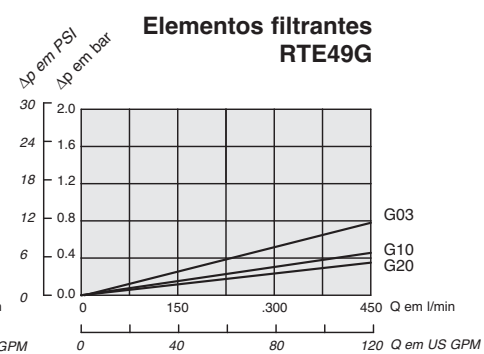

Acessórios Série RTF

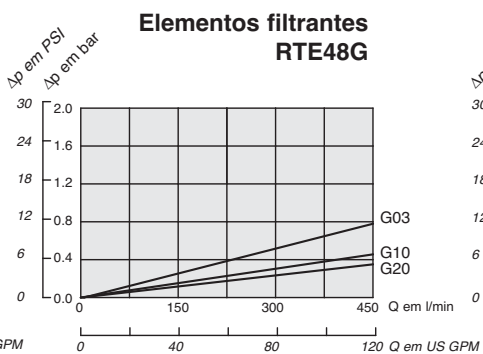
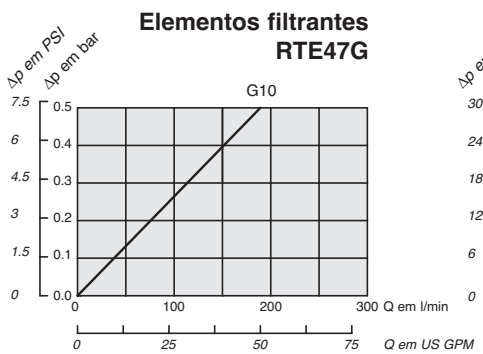
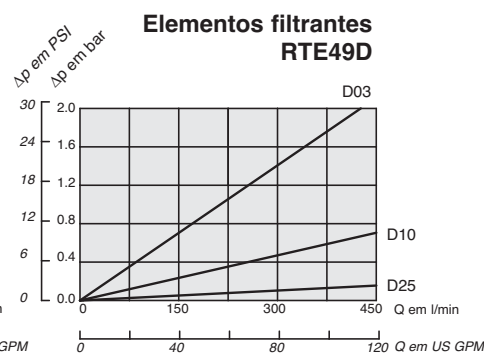
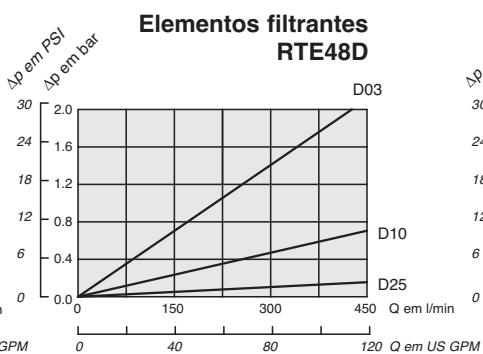
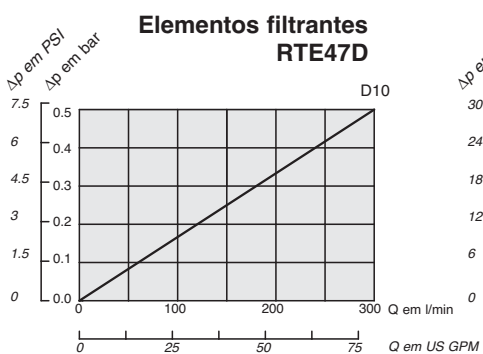
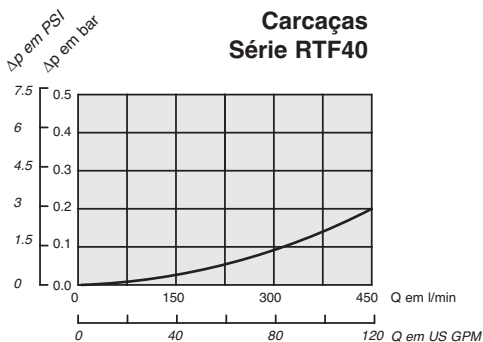
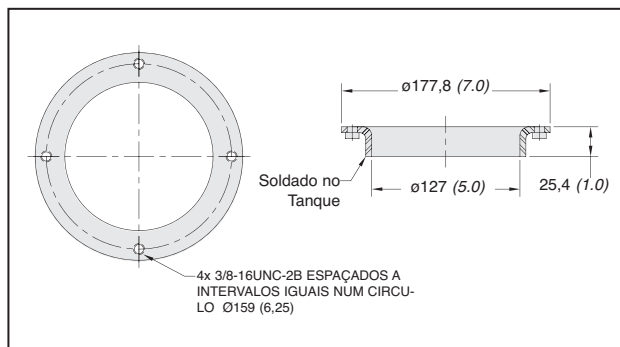

Dimensões em mm (polegada)

Anel de solda WR-40 Série RTF40

O anel de solda WR-40 é soldado diretamente ao tanque hidráulicos, eliminando assim a necessidade de furar e tapar os orifícios de montagem no tanque.

Material Aço carbono